

## Kraft palpack

G. KRAFT Maschinenbau GmbH | Speckenstr. 6 | 33397 Rietberg-Mastholte



Mit der Kraft und Flexibilität der Palettieranlagen der **KRAFT palpack** Serie werden wir jeder Palettieraufgabe gerecht. **KRAFT palpack** bildet das ideale Bindeglied zwischen Ihrer Produktion und Logistik. Palettieren und Depalettieren von Säcken, Kisten, Kartons und anderen Gebindeeinheiten ist die Standardanwendung für einen **KRAFT palpack**. Intensiv erprobte und standardisierte Komponenten gewährleisten auch unter rauen Bedingungen, wie beispielhaft in der Baustoffindustrie, eine hohe Verfügbarkeit und Langlebigkeit der Anlage.

In Kombination mit unserem Fördertechnikprogramm erhalten Sie die umfangreiche Lösung für die entscheidende Automatisierung Ihres Versandbereichs.

Unser Leistungsspektrum im Überblick:

- Planung und Optimierung von Palettier-, Förder- und Verpackungsanlagen
- Konstruktion und Fertigung von Komponenten und Baugruppen
- Programmierung und Steuerungsbauelemente
- Vormontage und Inbetriebnahme in unserem Werk
- Montage und Inbetriebnahme beim Endkunden
- Service und Wartung

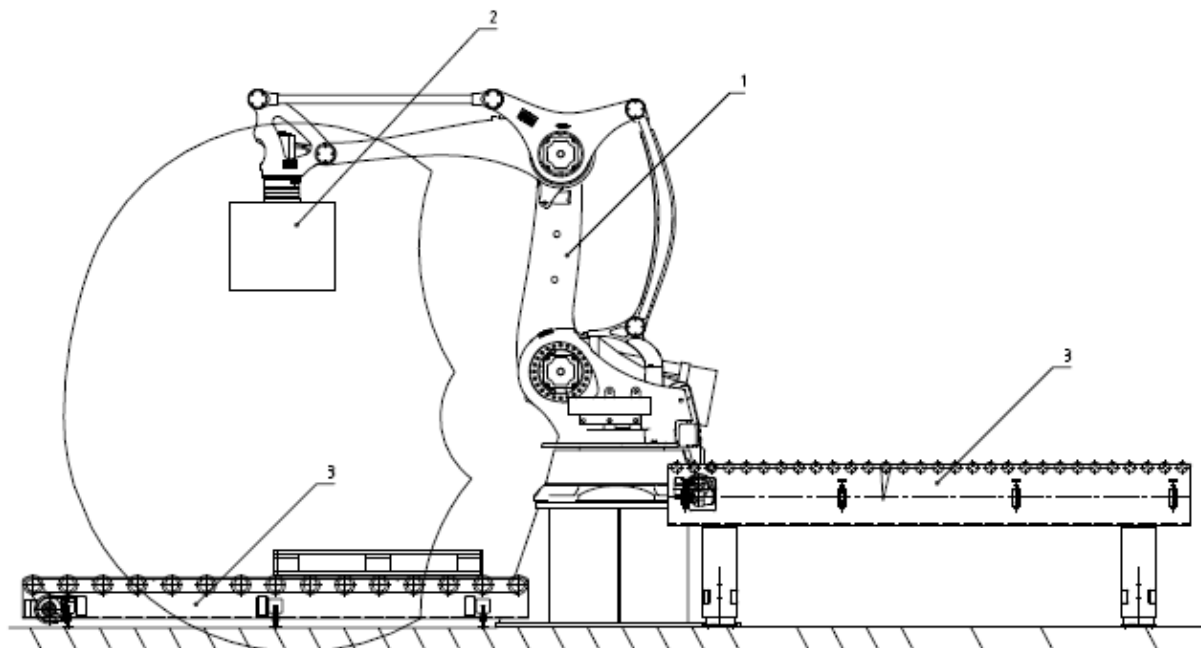

### 1. Palettierer / Depalettierer

**Typ:**

Vertikalknickarmroboter

**Anzahl Achsen:**

4 Stück

**Aktionsradius:**

max. 3.200 mm

**Stapelhöhe:**

max. 3.000 mm

**Leistung:**

bis 600 Takte/h

**Roboter Traglasten:**

bis max. 700 kg

**Wiederholgenauigkeit:**

+/- 0,25 mm

### 2. Greifer

- Gabelgreifer
- Sauggreifer
- Leerpalettengreifer
- Fassgreifer

**Optional:**

- Werkzeugwechsler mit Ablagestation
- Greiferkombinationen, bestehend aus:  
Gabelgreifer mit  
Leerpalettengreifer und  
Sauger zur  
Folienblattaufgabe

### 3. Fördertechnik

- Rollenförderer
- Gurtförderer
- Kettenförderer
- Zahnriemenförderer
- Fahrwagen
- Drehtische

**Weiteres Zubehör:**

- Leerpalettenmagazine
- Folienblattzuführungen